

Rumbik

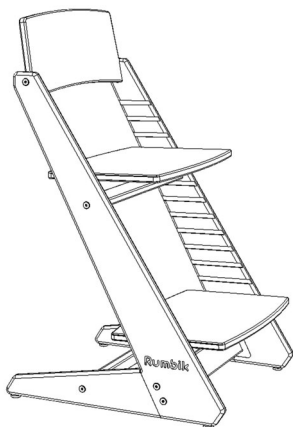

Инструкция по сборке и эксплуатации

Растущий
регулируемый
стул Rumbik Kit

Комплектация и схема сборки

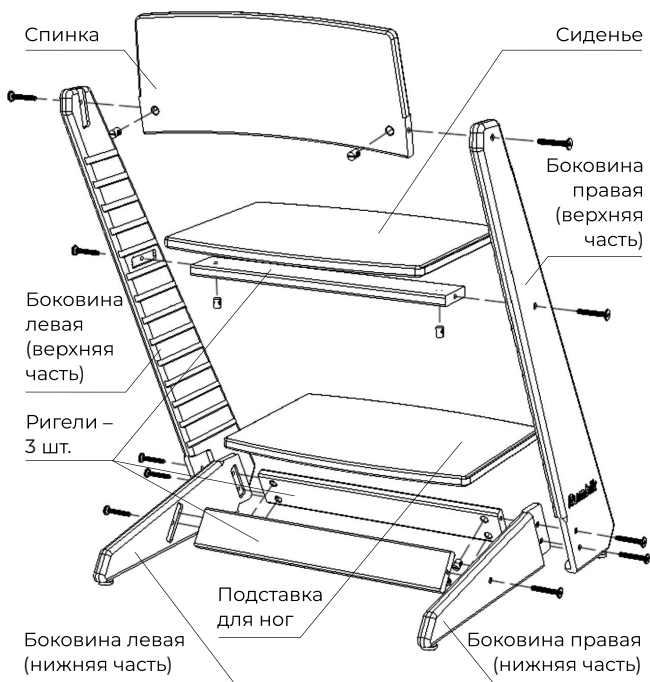

В комплект входит набор крепежа:
винт М6 – 10 шт., гайка-бочонок М6 – 10 шт.;
шестигранный ключ – 1 шт.

В боковинах стула установлены нерегулируемые
мебельные опоры – 4 шт.

Характеристики изделия

Ширина основания – 420 мм,
длина основания – 490 мм,
высота стула – 800 мм.

Вес в сборе без упаковки – 5,7 кг.

Допустимая нагрузка – 110 кг.

Материал – берёзовая фанера.

Покрытие – масло для дерева.

Сборка стула

1. Сложите верхнюю и нижнюю часть одной из боковин стула и присоедините к ним ригель, имеющий по 2 отверстия на каждом торце.



Гайки-бочонки устанавливаются шлицем наружу.

Сначала следует не затягивать винты, а лишь наживить их.

Рекомендуем устанавливать ригели отверстиями вниз.

2. Присоедините два оставшихся ригеля к этой же боковине стула.
3. Сложите части второй боковины и присоедините их к свободным торцам ригелей. Слегка затяните винты.
4. Вставьте спинку в вертикальные пазы боковин. Отверстия для гаек-бочонков должны быть обращены назад. Слегка затяните винты.
5. Вставьте в горизонтальные пазы верхней части боковин сиденье и подставку для ног на нужную высоту.
6. Отрегулируйте глубину установки сиденья так, чтобы его задняя часть находилась примерно на уровне спинки.
7. Глубина установки подставки для ног должна быть такой, чтобы её передний край не выступал за габариты основания стула.
8. Затяните винты так, чтобы сиденье и подставка для ног плотно сели в пазы боковин. Проверьте, насколько удобно сидеть ребёнку. Если дополнительных регулировок не требуется, окончательно затяните все десять винтов.

Подбор высоты установки сиденья и подставки для ног

1. Высота сиденья подбирается относительно стола так, чтобы руки были расположены как на рисунке:



Для стола стандартной высоты (73 - 75 см) рекомендуется следующее расположение сиденья:

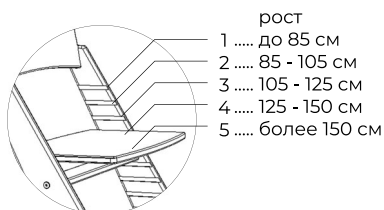

2. Затем подбирается высота установки подставки для ног. Это делается индивидуально, в зависимости от телосложения, чтобы получить угол около 90° в коленном суставе.

Для человека ростом выше 150 см подставку для ног можно не использовать.

Rumbik

Регулировка стула

1. Ослабьте четыре винта с одной из сторон настолько, чтобы сиденье и подставка для ног могли легко смещаться.

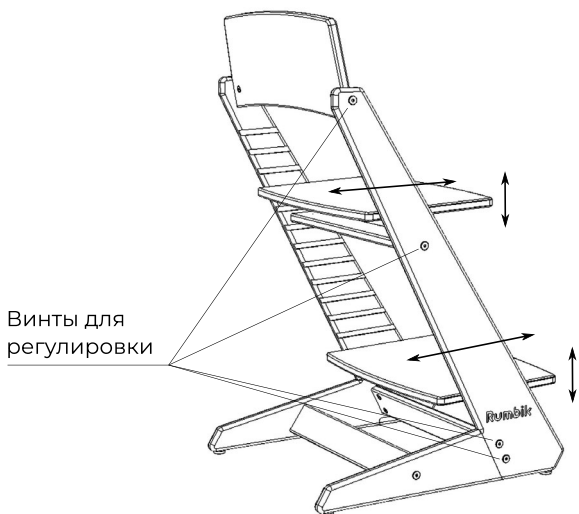

2. Переместите сиденье и подставку для ног в новое положение и туго затяните винты



В собранном стуле все винты должны быть крепко затянуты!

Сиденье и подставка для ног должны находиться точно в пазах, их свободное смещение не допускается!

Пластиковые опоры не предназначены для регулировки высоты стула.



Эксплуатация и уход за изделием

1. Изделие не требует специального ухода. При необходимости следует протирать тканевыми салфетками. Не оставлять под влиянием влаги на длительное время, сразу вытирать насухо. Исключить использование абразивных губок и чистящих средств, содержащих абразивные частицы.
2. Хранение и эксплуатация допускаются в сухих и тёплых помещениях, имеющих отопление и вентиляцию, с относительной влажностью, не превышающей 80%, и температурой в пределах от +10°C до +40°C.
3. Беречь от длительного пребывания под прямыми лучами солнца.

Гарантийные обязательства

Гарантийный срок эксплуатации - 5 лет со дня продажи.

Стул предназначен для личного, домашнего, семейного использования.

Гарантия не распространяется на детали и материалы, подверженные естественному износу.

Rumbik
столярная лаборатория

Rumbik.com – наш интернет-магазин

 rumbiklab

info@rumbik.com

+7 (499) 938-55-11

